



## MODÈLES DE PISTOLET PULVÉRISATEUR À ALIMENTATION PAR SIPHON ET SOUS PRESSION FLGA : FLG-CNS-115, FLG-HVS-322, et FLG-HVP-315



FLG-HVP-315  
Alimentation sous  
pression de peinture à  
basse pression



FLG-CNS-115  
Alimentation  
conventionnelle par  
siphon avec godet

FLG-HVS-322  
Alimentation de  
peinture à basse  
pression par siphon  
avec godet

### DESCRIPTION DU PISTOLET

Les pistolets pulvérisateurs de série FinishLine<sup>MC</sup> sont destinés à un usage général pour les applications de pulvérisation conventionnelles et de peinture à basse pression adaptées à toute une variété de produits de revêtement courants. Les modèles FLG-HVP-315 et FLG-HVS-322 sont des pistolets pulvérisateurs à peinture basse pression, et le modèle FLG-CNS-115 est de type conventionnel

### SPÉCIFICATIONS

Pression d'air maximale :	100 psi
Pression de liquide maximale :	100 psi
Corps du pistolet :	Aluminium forgé
Passage de liquides :	Aluminium anodisé et acier inoxydable
Diamètre d'arrivée du liquide :	Mâle 3/8 po NPS
Arrivée d'air :	Mâle 1/4 po NPS
Poids du pistolet :	
Alimentation sous pression :	19,43 oz / 551 g
Alimentation par siphon avec godet	26,73 oz / 758 g

## IMPORTANT!

### NE PAS DÉTRUIRE

Il incombe au client de s'assurer que tous les opérateurs et le personnel de service lisent et comprennent ce manuel.

Contactez DeVilbiss pour obtenir des copies supplémentaires de ce manuel.

## MESURES DE SÉCURITÉ

Ce manuel contient d'importants renseignements qu'il faut connaître et bien comprendre. Ils concernent la SÉCURITÉ DE L'UTILISATEUR et la PRÉVENTION DES PROBLÈMES D'ÉQUIPEMENT. Pour vous aider à les reconnaître, nous utilisons les symboles suivants. Faire particulièrement attention à ces sections.

## MISE EN GARDE

Renseignement important concernant la sécurité – risque pouvant provoquer des blessures graves, voire mortelles.

## AVERTISSEMENT

Information importante expliquant comment éviter d'endommager l'équipement ou une situation où il existe des risques de blessures légères.

## REMARQUE





Information à laquelle il faut faire particulièrement attention.

## MISE EN GARDE

Les risques suivants peuvent survenir pendant l'utilisation normale du matériel. Veuillez lire le tableau suivant intégralement avant d'utiliser cet équipement.

PROPOSITION  
65  
CALIFORNIE

**MISE EN GARDE DE LA PROPOSITION 65**  
MISE EN GARDE : Cet article contient des produits chimiques qui, dans l'état de Californie, sont connus pour provoquer cancers, malformations congénitales ou autres problèmes de reproduction.

RISQUE	CAUSE	MESURES DE PRÉCAUTION
 <p><b>Incendie</b></p>	Les solvants et produits de revêtement peuvent être hautement inflammables ou combustibles, particulièrement lorsqu'ils sont pulvérisés.	Il est nécessaire de prévoir une aération adéquate pour empêcher l'accumulation de vapeurs inflammables dans l'air. Il ne devrait jamais être autorisé de fumer dans la zone de pulvérisation. Prévoir des extincteurs dans la zone de pulvérisation.
 <p><b>Pulvérisation de solvants</b></p>	Pendant l'emploi et lors du nettoyage et du rinçage, les solvants peuvent être expulsés avec force des circuits d'air. Certains solvants peuvent provoquer des lésions oculaires.	Porter une protection oculaire.
 <p><b>Inhalation de substances toxiques</b></p>	Certaines substances sont dangereuses en cas d'inhalation ou de contact avec la peau.	Respecter les consignes de la Fiche signalétique fournie par le fabricant du produit de revêtement. Prévoir une aération adéquate pour empêcher l'accumulation de substances toxiques dans l'air. Utiliser un masque ou un appareil respiratoire chaque fois qu'il y a un risque d'inhaler les produits pulvérisés. Le masque doit être compatible avec le produit pulvérisé et sa concentration. L'équipement doit correspondre à ceux prescrits par un hygiéniste industriel ou un expert en sécurité, et être homologué NIOSH.
 <p><b>Risques d'explosion - Produits incompatibles</b></p>	Les solvants à base d'hydrocarbures halogénés - notamment le chlorure de méthylène et le 1,1,1, - trichloroéthane - ne sont pas chimiquement compatibles avec l'aluminium qui peut faire partie de nombreux composants du système. La réaction chimique provoquée par ces solvants en contact avec l'aluminium peut devenir violente et faire exploser l'équipement.	Les pistolets ayant des voies de passage internes en acier inoxydable sont utilisables avec ces solvants. Toutefois, l'aluminium est abondamment utilisé dans d'autres équipements pour applications de pulvérisation tels que les pompes, les régulateurs, les soupapes, ainsi que ce pistolet et le godet. Vérifier tous les éléments des équipements avant l'emploi et s'assurer qu'ils ne présentent aucun risque avec ces solvants. Lire l'étiquette ou la fiche signalétique du produit à pulvériser. En cas de doute sur la compatibilité du produit de revêtement ou de nettoyage, contacter le fournisseur du produit.
<p><b>Consignes de sécurité générales</b></p>	Mauvais fonctionnement ou entretien de l'équipement	Les opérateurs doivent posséder une formation adéquate dans l'utilisation sans danger et l'entretien de l'équipement (conformément aux exigences de la norme NFPA-33, Chapitre 15). Les utilisateurs doivent respecter tous les codes locaux et nationaux de pratique et les exigences des compagnies d'assurance réglementant l'aération, les mesures préventives contre les incendies, le fonctionnement, la maintenance et l'entretien courant. Il s'agit des sections OSHA 1910.94, 1910.107 et NFPA-33.
<p><b>Microtraumatismes répétés</b></p> <p>Les microtraumatismes répétés ou troubles musculosquelettiques concernent des affections des mains, poignets, coudes, épaules, cou et dos. Le syndrome du canal carpien et les tendinites (telles que l'épicondylite latérale ou la pathologie de la coiffe des rotateurs) sont des exemples de microtraumatismes répétés.</p>	<p>L'utilisation d'outils manuels peut entraîner des microtraumatismes répétés.</p> <p>Ces microtraumatismes ont tendance à toucher les membres supérieurs après l'utilisation d'outils manuels. Il existe plusieurs facteurs susceptibles d'augmenter le risque de développer un microtraumatisme répété, notamment :</p> <ol style="list-style-type: none"> <li>1. La grande fréquence de l'activité</li> <li>2. Une force excessive des mains et doigts comme pour saisir, pincer ou appuyer</li> <li>3. Des postures extrêmes ou non naturelles des doigts, poignets ou bras</li> <li>4. La durée excessive de l'activité</li> <li>5. Les vibrations de l'outil</li> <li>6. Une pression répétée sur une partie du corps</li> <li>7. Travailler dans le froid</li> </ol> <p>Les microtraumatismes répétés peuvent aussi être provoqués par des activités telles que la couture, le golf, le tennis et le jeu de quilles, pour ne citer que celles-ci.</p>	Les premiers symptômes d'un microtraumatisme répété peuvent se manifester par des douleurs, des picotements ou un engourdissement de l'épaule, de l'avant-bras, du poignet, de la main ou des doigts, particulièrement pendant la nuit. Ces signes ne doivent pas être ignorés. Si l'un de ces symptômes apparaît, consulter un médecin immédiatement. Les autres signes et symptômes avant-coureurs peuvent se traduire par une certaine gêne des mains, une perte de dextérité manuelle et des douleurs non spécifiques dans le bras. Si l'on ignore ces premiers symptômes et que l'on continue à utiliser le bras, le poignet et la main de manière répétitive, cela peut générer de sérieux handicaps. Le risque est réduit si l'on évite ou que l'on diminue les facteurs 1 à 7

## PISTOLETS PULVÉRISATEURS FLGA ALIMENTÉS PAR SIPHON / PRESSION ET SYSTÈME DE GODET JETABLE DeKUPS®

**IMPORTANT : Avant d'utiliser cet équipement, lire toutes les consignes de sécurité en page 20 et les instructions. Les conserver pour une utilisation ultérieure.**

### MISE EN GARDE

Les solvants à base d'hydrocarbures halogénés - notamment le chlorure et méthylène et le 1, 1, 1- trichloroéthane - peuvent réagir chimiquement avec l'aluminium de ce pistolet et causer des risques d'explosion. Lire l'étiquette ou la fiche signalétique du produit à pulvériser. Ne pas pulvériser de produits contenant ces solvants avec le pistolet pulvérisateur.

**IMPORTANT : Ce pistolet peut être utilisé avec la plupart des produits de revêtement et de finition. Il est prévu pour des substances légèrement corrosives et non abrasives. En cas d'utilisation avec des substances fortement corrosives ou abrasives, il faut s'attendre à devoir le nettoyer fréquemment et très soigneusement et, à remplacer plus souvent les pièces usagées.**

### FONCTIONNEMENT

Filter le produit à travers un tamis à mailles de 60 ou 90.

#### Modèle FLG-CNS-115 :

Le chapeau d'air n° 1 (pistolet conventionnel) nécessite une arrivée d'air à l'entrée du pistolet d'environ 45 psi mesurée avec la gâchette tirée, et peut fonctionner à partir d'un compresseur de 3 H.P.

#### Modèles d'alimentation de peinture à basse pression FLG-HVS-322 et FLG-HVP-315:

Le chapeau d'air n° 3 (pistolet de peinture à basse pression) nécessite une arrivée d'air à l'entrée du pistolet de 23 psi mesurée avec la gâchette tirée.

Ce pistolet a été conçu pour offrir une efficacité de transfert maximale en limitant la pression du chapeau d'air à 10 psi (conformément aux réglementations du SCAQMD et autres autorités chargées de gérer la qualité de l'air).

Ce pistolet produit une pression d'arrivée dans le chapeau de 10 psi à 23 psi, telle que mesurée à l'entrée du pistolet. Un nécessaire d'essai pour chapeau d'air (voir ACCESSOIRES) devrait être utilisé pour s'assurer que la pression de 10 psi du chapeau n'est pas dépassée.

Régler la pression de liquide pour obtenir le volume de peinture souhaité. Régler la pression d'air et le débit de liquide pour obtenir une dispersion uniforme de la peinture atomisée d'un bout à l'autre. Maintenir la pression d'air le plus bas possible pour limiter les retours de jet et les surcharges. Une pression d'air excessive donne une configuration de pulvérisation rétrécie au centre. Une pression d'air insuffisante donne une configuration de pulvérisation chargée au centre et une atomisation médiocre. Un débit de liquide excessif donne une configuration de pulvérisation très chargée au centre. Un débit inadéquat de liquide peut provoquer la dispersion du jet de pulvérisation. Voir section « DÉPANNAGE ».

### ENTRETIEN PRÉVENTIF

Pour nettoyer le chapeau d'air et la buse de pulvérisation, brosser l'extérieur avec une brosse à poils raides. Si est nécessaire de nettoyer les orifices du chapeau, utiliser une paille de balai ou un cure-dent si possible. Si l'on prend un fil de fer ou un instrument dur, faire très attention à ne pas rayer ou ébarber les orifices pour éviter des jets de pulvérisation déformés.

Pour nettoyer les conduits de liquide, retirer l'excédent de produit à la source, puis rincer avec un solvant adapté. Essuyer l'extérieur du pistolet avec un chiffon imbibé de solvant. Ne jamais complètement immerger dans un solvant pour ne pas dégrader les lubrifiants et garnitures.

#### Remarque

Lors du remplacement de la buse ou du pointeau à liquide, changer les deux en même temps. L'utilisation de pièces usagées peut provoquer des fuites de liquide.

### AVERTISSEMENT

**Pour éviter d'endommager la buse (2) ou le pointeau (7), il faut soit :**

- Tirer sur la gâchette et la tenir tout en serrant ou en desserrant la buse, ou
- Retirer le pointeau en ajustant le bouton (6) pour éliminer la pression sur le ressort contre le collier du pointeau.

### Lubrification du pistolet pulvérisateur

Tous les jours, appliquer une goutte de lubrifiant pour pistolet pulvérisateur SSL-10 au goujon d'attache de la gâchette et sur la tige de la soupape d'air. Il est nécessaire également de graisser le corps du pointeau à l'endroit où il pénètre dans l'écrou de presse-étoupe. L'écrou de presse-étoupe du pointeau (7) doit rester souple et pliable grâce à une lubrification périodique. S'assurer que les filets du déflecteur (4) et de la bague de fixation (1) sont exempts de graisse ou de corps étrangers. Avant de monter la bague de fixation au déflecteur, nettoyer soigneusement les filets puis ajouter deux gouttes de lubrifiant pour pistolet pulvérisateur SSL-10 sur ceux-ci. Le ressort du pointeau (6) et le ressort de la soupape d'air (8) doivent être graissés avec une huile très légère en s'assurant qu'aucun excès de graisse n'obture les circuits d'air. Pour un résultat optimal, lubrifier quotidiennement.

## SYSTÈME DE PISTOLETS FLGA PULVÉRISATEURS ALIMENTÉS PAR SIPHON / PRESSION ET GODET JETABLE DeKUPS®

Tableau 1 – Modèles à basse pression et conventionnels, siphon / pression FLG4

Numéro de modèle du pistolet pulvérisateur	Type d'application	Numéro sur le chapeau d'air	Nécessaire de chapeau d'air (réf. n° 1)	Buse de pulvérisation (réf. n° 2)	Taille de la buse fournie avec le pistolet
FLG-HVP-315	Pression – peinture à basse pression	3	FLG4-1-3-K	FLG-332-15K	1,5 mm
FLG-HVS-322	Siphon / pression – basse pression	3	FLG4-1-3-K	FLG-332-22K	2,2 mm
FLG-CNS-115	Siphon / pression – conventionnel	1	FLG4-1-1-K	FLG-332-15K	1,5 mm

Tableau 2 – Buses de pulvérisation

Buse de pulvérisation et joint (réf. n° 2°) Pièce n°	Buse de pulvérisation Dimensions (po)	Buse de pulvérisation Taille (mm)	Applications
FLG-332-13K	0,051	1,3	Teintures, laques, couches de fond, incolores.
FLG-332-15K	0,059	1,5	Utilisation générale, produit de viscosité légère à moyenne.
FLG-332-22K	0,086	2,2	Produit de moyenne viscosité

Tableau 3 – Débits d'air pour peinture à basse pression (chapeau n° 3)

Pression d'arrivée (PSI)	Débit d'air (pi <sup>3</sup> /mn)	Pression du chapeau (PSI)
15	10	6
19	11.5	8
23	13.5	10

# DeKUPS®—COMMENT UTILISER LE SYSTÈME

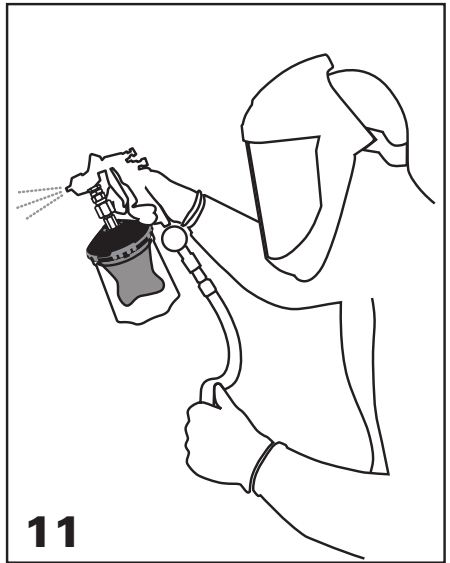
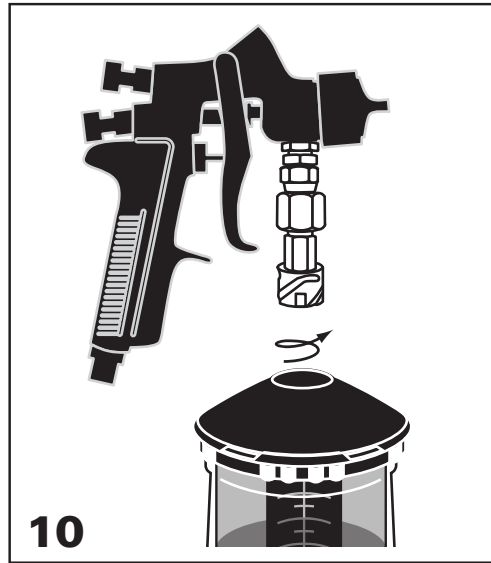
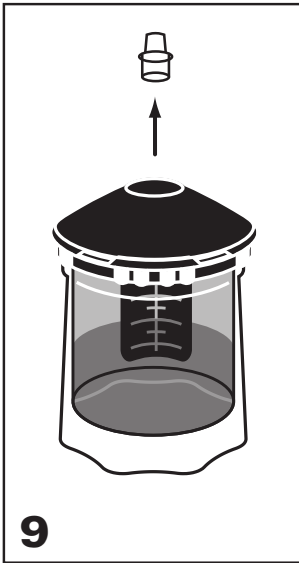
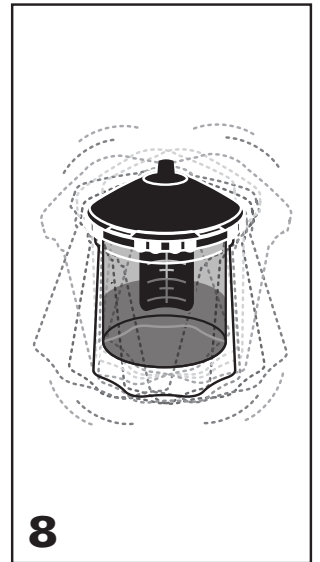
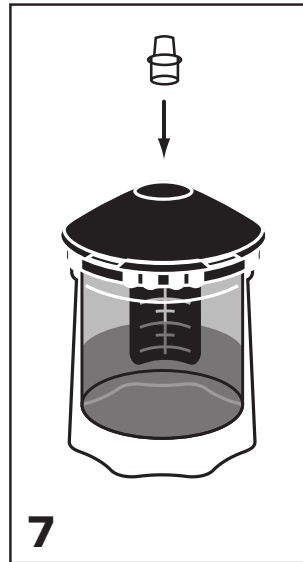
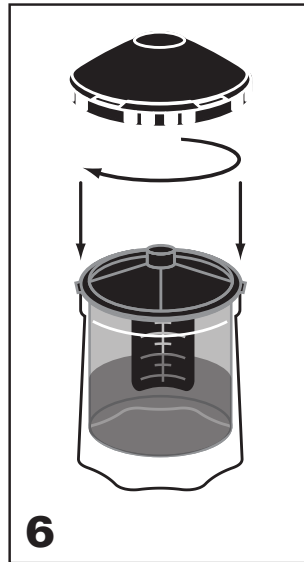
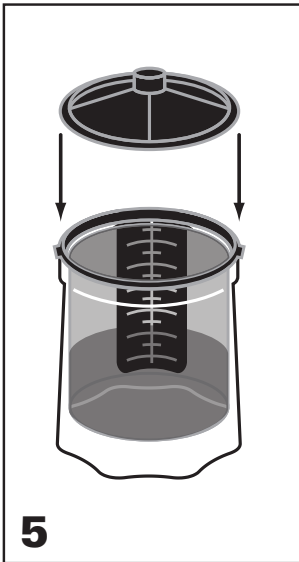
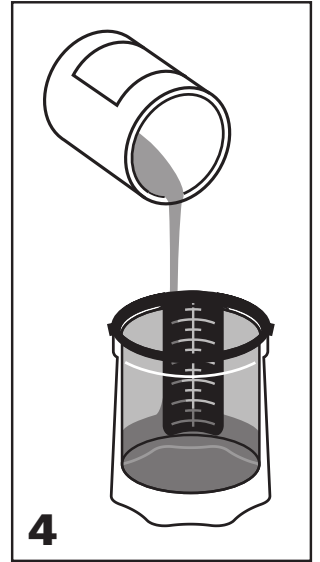
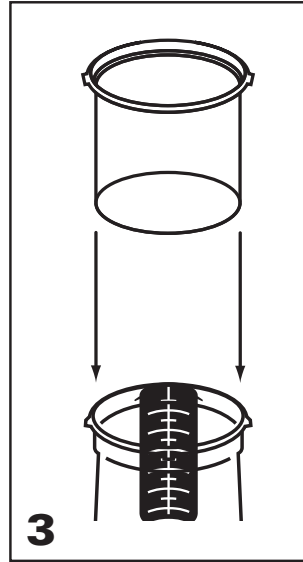
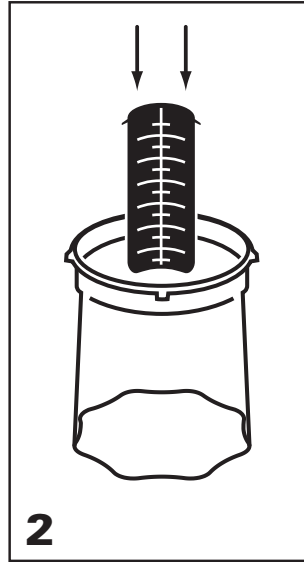
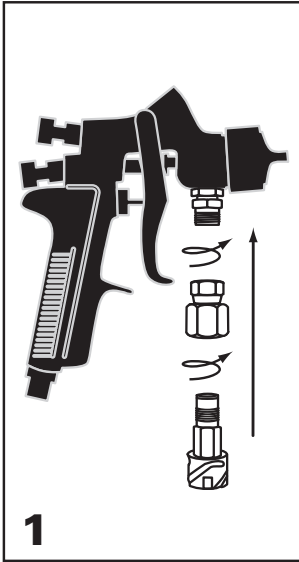

## Schéma du pistolet

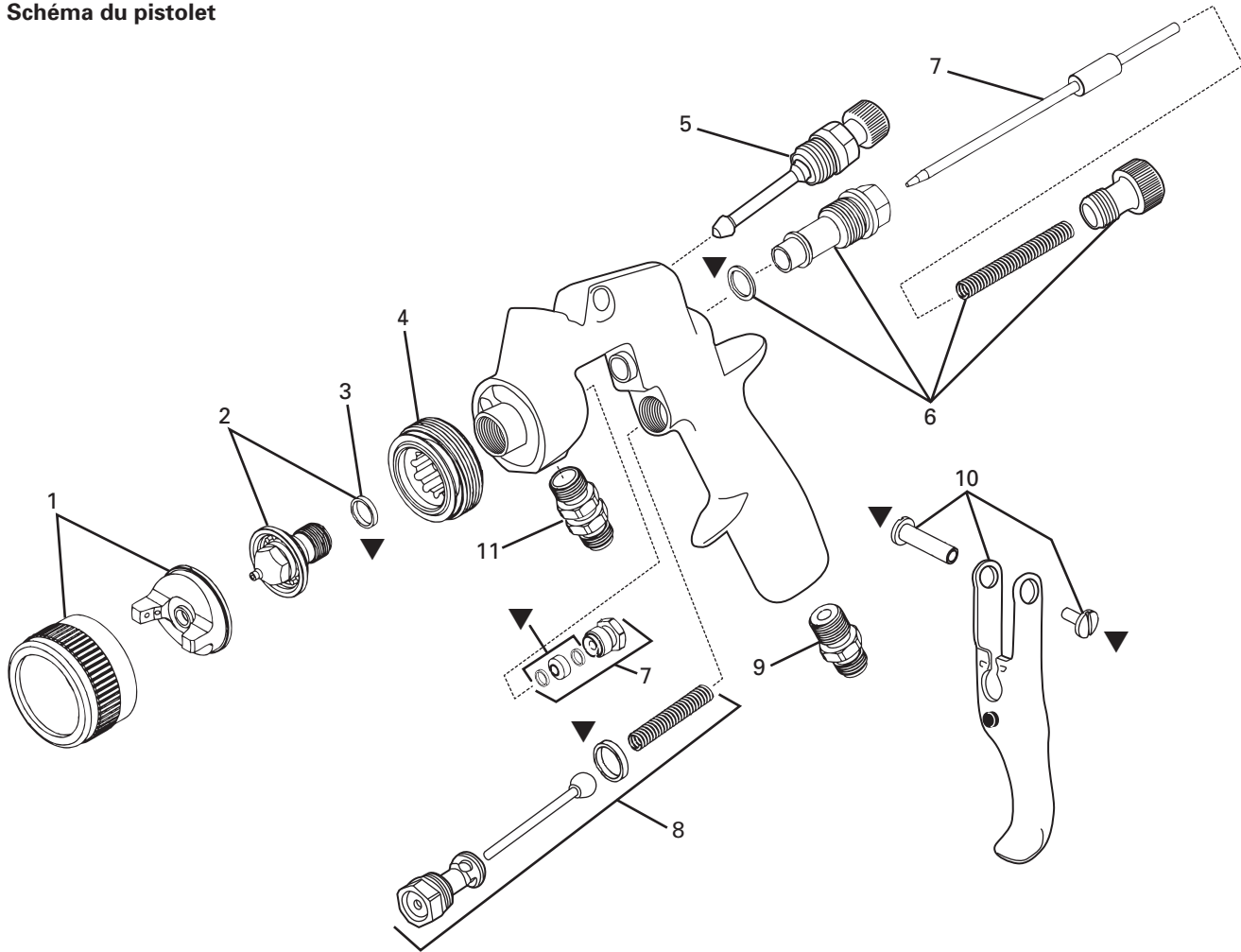

## LISTE DES PIÈCES

Réf. N°	Pièce de rechange n°	Description	Id. pièces de rechange requises
1	Voir Tableau 1, p. 4	Nécessaire de chapeau d'air et bague	1
2	Voir Tableau 2, p. 4	Nécessaire de buse de pulvérisation et joint	1
3	FLG-304-K5	Joints de buse de pulvérisation (nécessaire de 5)	1
4	FLG-305	Défecteur	1
5	FLG-465	Soupape de réglage du diffuseur d'air	1
6	FLG4-364-K	Nécessaire de bouton du pointeau, ressort, bague et joint	1
7	FLG4-366-K	FLG4 nécessaire pointeau et écrou de presse-étoupe	1
8	FLG4-468-K	Nécessaire de soupape d'air et de joint	1
9	P-MB-51	Mamelon d'arrivée d'air	1
10	FLG4-108-K	Gâchette, goujon de gâchette et vis	1
11	JGA-4044	Nécessaire d'entrée de pulvérisation et d'écrou	1

FLG-463 Chapeau d'essai de peinture à basse pression, chapeau d'air n° 3

JGA-4035-K5 Écrou de presse-étoupe du pointeau (kit de 5)



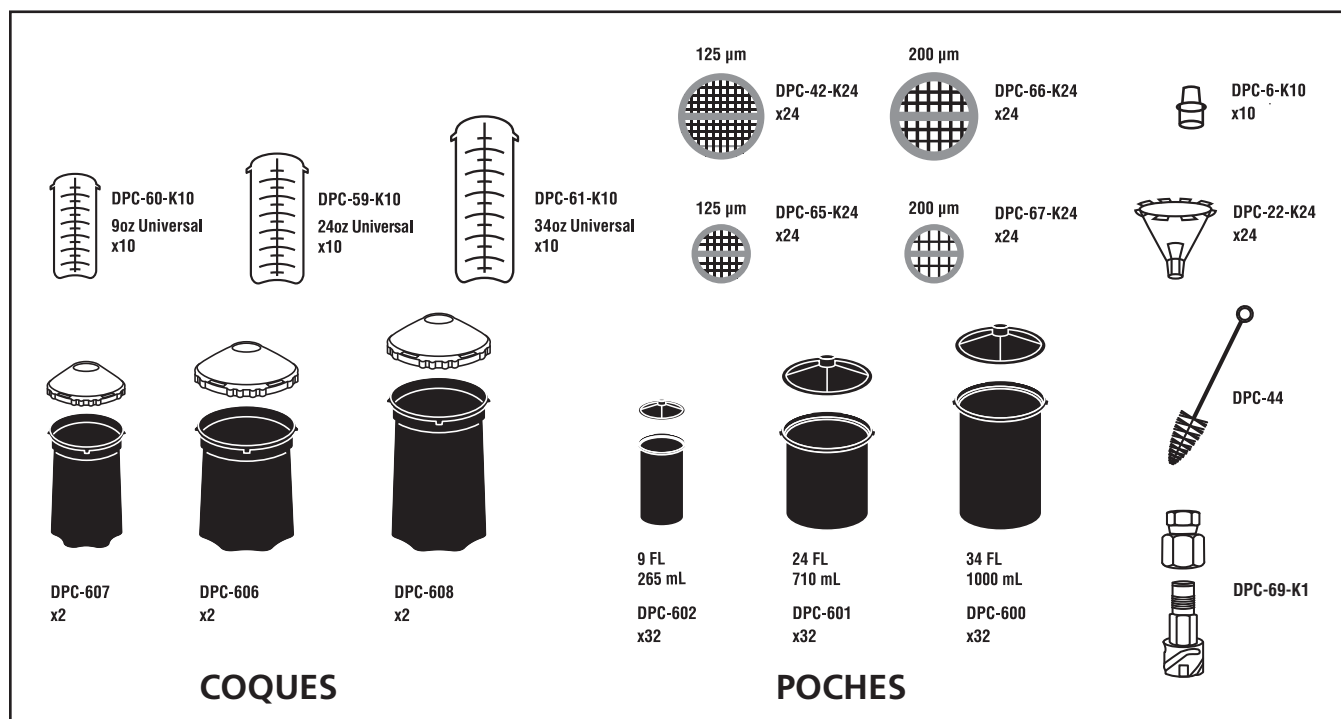

FLG4-488-K ▼ Nécessaire de réparation pour pistolet FLG4 (contient 1 de chaque : Joint d'embout de pulvérisation, presse-étoupe de pointeau, goujon de gâchette, vis de gâchette, joint pour soupape d'air et bague de pointeau)

Accessoires supplémentaires pour pistolet pulvérisateur page 27.

## ACCESSOIRES DeKUPS®



## DÉPANNAGE

CONDITION	CAUSE	CORRECTION
<b>Configuration de pulvérisation avec surcharge en haut ou en bas</b> 	Orifices du croisillon bouchés. Obstruction sur le haut ou le bas de la buse. Chapeau et/ou siège de la buse encrassé.	Nettoyer. Déboucher avec une pointe non métallique. Nettoyer. Nettoyer.
<b>Configuration de pulvérisation avec surcharge à gauche ou à droite</b> 	Orifices du croisillon bouchés à gauche ou à droite Saletés à gauche ou à droite de la buse.	Nettoyer. Déboucher avec une pointe non métallique. Nettoyer.
<b>Surcharge de produit au centre</b> 	Le débit de liquide est trop élevé pour l'air de pulvérisation.  Le débit de liquide dépasse la capacité du chapeau d'air. La soupape de réglage du diffuseur est réglée trop bas La pression d'atomisation est insuffisante. Le produit est trop épais.	Équilibrer la pression d'air et le débit de liquide. Augmenter le jet de pulvérisation avec la soupape de réglage du diffuseur.  Diluer ou diminuer le débit de liquide. Ajuster. Augmenter la pression. Diluer jusqu'à la bonne consistance.
<b>Configuration de pulvérisation rétrécie au centre</b> 	Pression d'air de pulvérisation trop élevée. Débit de liquide trop bas. La vanne de réglage du diffuseur est réglée trop haut.	Diminuer au niveau du transformateur ou du pistolet. Augmenter le débit de liquide (augmenter la vitesse d'application au pistolet). Ajuster.
<b>Pulvérisation saccadée ou irrégulière</b> 	*Embout de pulvérisation/siège desserré ou endommagé. Pas assez de produit. Godet excessivement incliné. Obstruction dans les conduits de liquide. Écrou de presse-étoupe du pointeau sec ou desserré.	Serrer ou remplacer. Remplir à nouveau. Tenir plus droit. Rincer avec du solvant. Lubrifier ou serrer.
<b>Impossible d'obtenir un jet circulaire</b>	Vis de réglage du diffuseur mal positionnée. Bague de fixation du chapeau d'air desserrée.	Nettoyer ou remplacer.  Serrer.

\*Problème le plus courant.



**DÉPANNAGE (suite)**

<b>CONDITION</b>	<b>CAUSE</b>	<b>CORRECTION</b>
<b>Absence de pulvérisation</b>	Aucune pression d'air au pistolet. Vis de réglage du pointeau insuffisamment ouverte. Liquide trop lourd pour l'alimentation par gravité.	Vérifier l'alimentation d'air et les conduites d'air, souffler sur les passages d'air du pistolet Ouvrir la vis de réglage du pointeau. Diluer le produit et/ou changer pour un pointeau plus gros.
<b>Bulles de peinture dans le godet</b>	Embout de pulvérisation mal serré.	Serrer l'embout.
<b>Fuite de liquide ou de gouttes par le couvercle du godet</b>	Couvercle du godet mal serré. Filets encrassés sur le godet ou le couvercle. Godet ou couvercle fissuré.	Serrer le couvercle. Nettoyer. Remplacer le godet et le couvercle.
<b>Jet de vaporisation insuffisant</b>	Débit de liquide inadéquat. Faible atomisation de la pression d'air.	Reculer la vis de réglage du liquide au premier filet, ou changer pour une taille de buse plus grosse. Augmenter la pression d'air et rééquilibrer le pistolet.
<b>Pulvérisation excessive</b>	Pression d'air de pulvérisation trop importante. Pistolet trop éloigné de l'objet à peindre. Gestes incorrects (arcs, déplacement trop rapide du pistolet).	Réduire la pression. Ajuster à la bonne distance. Bouger à un rythme modéré, parallèlement à l'objet peint.
<b>Brouillard excessif</b>	Trop de diluant ou diluant à séchage trop rapide. Trop d'atomisation (pression d'air).	Refaire le mélange correctement. Réduire la pression d'air.
<b>Pulvérisation sèche</b>	Pression d'air trop élevée. Buse du pistolet trop éloignée de l'objet à peindre. Déplacement trop rapide du pistolet. Pistolet dérégulé.	Réduire la pression d'air. Ajuster à la bonne distance. Ralentir. Ajuster.
<b>Fuite de liquide par l'écrou de presse-étoupe</b>	Écrou de presse-étoupe desserré. Presse-étoupe usagé ou sec.	Serrer sans courber le pointeau Remplacer ou lubrifier.
<b>Fuite de liquide ou de gouttes sur l'avant du pistolet</b>	Écrou de presse-étoupe trop serré. Presse-étoupe sec. Buse ou pointeau usagé ou endommagé. Corps étrangers dans l'embout. Ressort du pointeau cassé. Mauvaise taille de buse ou de pointeau.	Ajuster. Lubrifier. Remplacer la buse et le pointeau Nettoyer. Remplacer. Remplacer.
<b>Fuite de liquide ou de gouttes du fond du godet</b>	Godet mal serré au pistolet. Joint du godet usagé ou manquant sous le godet. Filets du godet encrassés.	Serrer. Remplacer le godet et le couvercle. Nettoyer.
<b>Coulures et festons</b>	Débit de liquide trop important. Produit trop liquide. Pistolet incliné sur un angle, ou déplacement trop lent du pistolet.	Ajuster le pistolet ou réduire le débit de liquide. Mélanger correctement ou appliquer de fines couches. Tenir le pistolet à angle droit pour travailler et utiliser la bonne technique avec le pistolet.
<b>Fini mince, sableux, à grains grossiers qui sèche avant de s'écouler.</b>	Pistolet trop éloigné de la surface. Pression d'air trop importante. Utilisation du mauvais diluant.	Vérifier la distance. Normalement, environ 8 po. Diminuer la pression d'air et vérifier la configuration de la pulvérisation. Suivre les instructions de mélange du fabricant de peinture.
<b>Fini épais, boursoufflé, en « peau d'orange »</b>	Pistolet trop proche de la surface. Produit atomisé de manière très grossière Pression d'air trop basse. Utilisation du mauvais diluant. Produit mal mélangé. Surface rugueuse, grasseuse, sale.	Vérifier la distance. Normalement, environ 8 po. Suivre les instructions de mélange du fabricant de peinture. Augmenter la pression d'air ou réduire le débit de liquide. Suivre les instructions de mélange du fabricant de peinture. Suivre les instructions de mélange du fabricant de peinture. Nettoyer et préparer proprement.



ACCESSOIRES

**Nécessaire de 12 filtres à air en ligne  
HAF-507-K12 Whirlwind<sup>MC</sup>**



Élimine l'eau, l'huile et les débris des circuits d'air.

**TGC-545 Aluminium  
TLC-555 (recouvert de PTFE)  
TCS-595 Acier inoxydable  
Godets anti-gouttes**

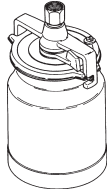

Les godets possèdent une soupape unique à deux positions qui permet la sélection d'un mode d'évent anti-gouttes ou conventionnel ouvert.

**Lubrifiant pour pistolet vaporisateur SSL-10-12 (douze flacons de 2 oz)**



Compatible avec tous les matériaux de peinture; ne contient ni silicone, ni distillats pétroliers qui contamineraient la peinture. Fiches signalétiques disponibles sur simple demande.

**HAV-500 OU HAV-501  
Soupape de réglage  
(HAV-501 EN ILLUSTRATION)**



Le HAV-500 n'a pas de manomètre. Sert à contrôler l'usage de l'air au pistolet.

**FLG-463  
Nécessaire de test de chapeau d'air peinture à basse pression (chapeau d'air n° 3)**



Ce nécessaire de test est prévu pour mesurer la pression de l'air atomisé par l'orifice central du chapeau d'air. Utiliser pour confirmer la conformité aux codes et comme mesure de contrôle de qualité quotidienne.

**Appareil respiratoire pour pulvérisation de peinture double cartouche Millennium 3000**



Homologué NIOSH, pour la protection respiratoire dans des atmosphères sans risque vital immanent.

Petit 40-141	Moyen 40-128	Grand 40-143
-----------------	-----------------	-----------------

**Nécessaire de nettoyage de pistolet pulvérisateur professionnel 192212**

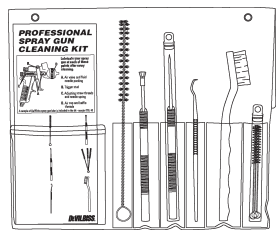

Contient six outils de précision conçus pour bien nettoyer les pistolets pulvérisateurs de marque DeVilbiss, Binks, Finishline et autres.

**Clé WR-103**

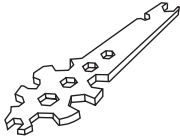

Contient tous les embouts, tuyaux et tailles d'écrou utilisés sur ou avec le pistolet.

**192219  
Support de pistolet**



Support de pistolet pour soutenir les pistolets avec des godets à gravité.

**Raccords rapides pour pistolets de peinture à basse pression (air)  
Type haut débit**



Tige HC-4419 NPT 1/4 po (F) Extrémité du pistolet	Coupleur HC-4699 Extrémité du tuyau NPT 1/4 po (M)
---	--

**Essuie-mains nettoyants 29-3100  
Scrubs<sup>®</sup>**



Pré-humidifiés, les essuie-mains Scrubs<sup>®</sup> s'adressent aux peintres, carrossiers, mécaniciens pour les suivre partout dans leur travail et sans avoir besoin d'eau.

## GARANTIE

Ce produit est couvert par la garantie limitée d'un an de DeVilbiss.

Numéros de brevets U.S. 7,086,549; 7,344,040; 7,353,964 détenus par Inc.  
et numéros de brevets U.S. 6,820,824; 7,374,111 détenus par 3M Innovative Properties Co.

## Ventes et services DeVilbiss : [www.devilbiss.com](http://www.devilbiss.com)

---



### Service à la clientèle États-Unis/Canada

195 Internationale Blvd.  
Glendale Heights, IL 60139  
630-237-5000

Appel gratuit au Service à la clientèle  
et Assistance technique  
800-992-4657

Télécopieur – Appel gratuit  
888-246-5732

10/11 ©2011 DeVilbiss Tous droits réservés. Imprimé aux États-Unis

## GARANTÍA

Este producto está cubierto por la garantía limitada de un año de DeVilbiss.

Patentes estadounidenses número 7,086,549; 7,344,040; 7,353,964 de propiedad  
de Inc. y patentes estadounidenses número 6,820,824;  
7,374,111 de propiedad de 3M Innovative Properties Co.

## Centros de venta y servicios de DeVilbiss: [www.devilbiss.com](http://www.devilbiss.com)

---



### Servicio al cliente para EE.UU / Canadá

195 Internationale Blvd.  
Glendale Heights, IL 60139  
630-237-5000

Teléfono gratuito de servicio al cliente  
y servicio técnico  
800-992-4657

Fax gratuito  
888-246-5732

10/11 © 2011 DeVilbiss Reservados todos los derechos. Impreso en EE.UU.

## WARRANTY

This product is covered by DeVilbiss' 1 Year Limited Warranty.

U.S. Patent Numbers 7,086,549; 7,344,040; 7,353,964 owned by Inc.  
and U.S. Patent Numbers 6,820,824; 7,374,111 owned by 3M Innovative Properties Co.

## DeVilbiss Sales and Service: [www.devilbiss.com](http://www.devilbiss.com)

---



### U.S.A./Canada Customer Service

195 Internationale Blvd.  
Glendale Heights, IL 60139  
630-237-5000

Toll Free Customer Service  
and Technical Support  
800-992-4657

Toll Free Fax  
888-246-5732

10/11 © 2011 DeVilbiss All rights reserved. Printed in U.S.A.